

ANALYYSI

Keskusvastapuolet voivat sekä vähentää että aiheuttaa riskejä

Rahoitusvakaus | 19.05.2016 | Kasper Korpinen

KIRJOITTAJA



Kasper Korpinen
Vanhempi ekonomisti

Keskusvastapuoli (central counterparty, CCP) asettuu arvopaperikaupan määrittäessä ostajaksi myyjälle ja myyjäksi ostajalle. Tällöin keskusvastapuoli ottaa kauppaan liittyvät vastapuoliriskit itselleen. Vastapuoliriski syntyy keskusvastapuolten välille niiden yhteentoimivuusjärjestelyistä. Rahoitusjärjestelmän vakauden kannalta on keskeistä, että keskusvastapuolten riskienhallinta on kokonaisuudessaan kunnossa.



Keskusvastapuolipalvelujen tarjonta Suomeen lisääntyy

Vuoden 2008 finanssikriisi muistutti, että kahdenväliset arvopaperikaupat ja johdannaissopimukset voivat muodostaa monimutkaisia ketjuja ja riskikeskittymiä. Vastapuoliriskit voivat ketjuuntua monenkeskisillä markkinoilla siten, että osapuolilla ja viranomaisilla ei ole riittävää kokonaiskuvaa suorista ja epäsuorista riskeistä. Vastapuoliriskejä on sittemmin haluttu tehdä läpinäkyvämmiksi ja hallitummiksi lisäämällä raportointia ja keskusvastapuolimäärityksen käyttöä.¹

Keskusvastapuolimäärityksessä arvopaperi- tai johdannaiskauppaan liittyvät alkuperäiset sitoumukset korvataan uusilla sopimuksilla, joissa keskusvastapuoli asettuu vastapuoleksi kummallekin alkuperäiselle sopimusosapuolelle. Keskusvastapuolen asettuessa tapahtumien vastapuoleksi osapuolten väliset vastapuoliriskit muuttuvat osapuolen ja keskusvastapuolen välisiksi. Tämä tekee keskusvastapuolista kriittisiä toimijoita, koska ne voivat olla vastapuolena valtavalle määrälle osapuolia ja sopimuksia. Toisaalta keskusvastapuolimääritys mahdollistaa tapahtumien nettouttamisen², mikä pienentää osapuolten kauppojen toteuttamiseksi tarvitsemien arvopapereiden ja rahan määrää.

Suomalaisessa osakekaupankäynnissä keskusvastapuolipalveluiden tarjonta on laajenemassa.

EuroCCP on palvellut Suomen markkinoita jo vuodesta 2009. LCH.Clearnet puolestaan laajensi keskusvastapuolipalvelujensa tarjonnan Nasdaqin pohjoismaisissa pörseissä tehtäviin osakekauppihin marraskuussa 2015. Lisäksi SIX x-clear on aloittamassa toiminnan³ kolmantena keskusvastapuolena. Kehitys on osa yleistä eurooppalaista alan suuntausta, ja edellä mainitut keskusvastapuolet tarjoavat palvelujaan laajasti jo monelle muulle kaupankäyntipaikalle.

Yhteentoimivuusjärjestelyt vähentävät hajautumisen haittoja

Osa keskusvastapuolista tarjoaa yhteentoimivuusjärjestelyjä (interoperability).

Yhteentoimivuusjärjestelyn kautta on mahdollista määrittää kahden, eri keskusvastapuolen palveluja käyttävän vastapuolen kaupat. Tällaista järjestelyä hyödyntävässä määrityksessä kauppasopimuksesta luodaan kolme sopimusta. Myyjän ostajaksi asetetaan myyjän keskusvastapuoli ja ostajan vastapuoleksi asetetaan ostajan keskusvastapuoli. Kolmas sopimus luodaan keskusvastapuolien välille siten, että myyjän keskusvastapuoli on myyjänä ja ostajan keskusvastapuoli ostajana.

Yhden keskusvastapuolen toimintaa ja yhteistoiminnallisten keskusvastapuolten toimintaa on havainnollistettu kuvioissa 1 ja 2.

Kuvio 1.

Kauppojen määrittäminen kahdessa keskusvastapuolella ilman yhteentoimivuusjärjestelyä ja sen kanssa

Kaksi keskusvastapuolta ilman yhteentoimivuusjärjestelyä

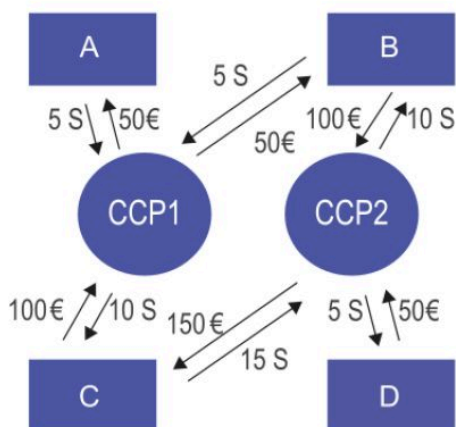

Kahden keskusvastapuolen yhteentoimivuusjärjestely

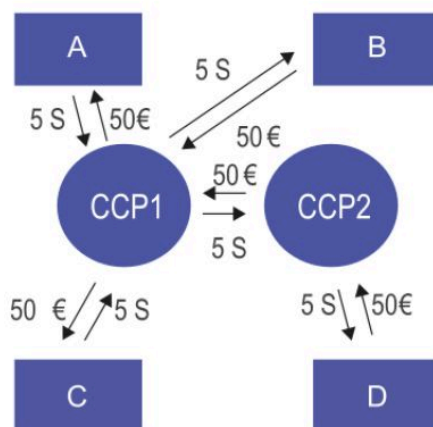

Merkki € viittaa rahavirtaan ja merkki S arvopapereiden kappalemäärään. Nuolet kertovat raha- ja arvopaperivirtojen suunnan. D on vastapuolena vain keskusvastapuolella 2 (CCP2). C ja B ovat vastapuolina molemmissa keskusvastapuolissa. Oikeanpuoleisessa kuvassa, B ja C ovat vain ensimmäisen yhteen toimivan keskusvastapuolen (CCP1) osapuolia. CCP (central counterparty) = keskusvastapuoli. Lähde: Suomen Pankki.

Kuvio 2.

Yksittäiset kaupat ja kaupat yhden keskusvastapuolen määrittäminä

Yksittäiset kaupat

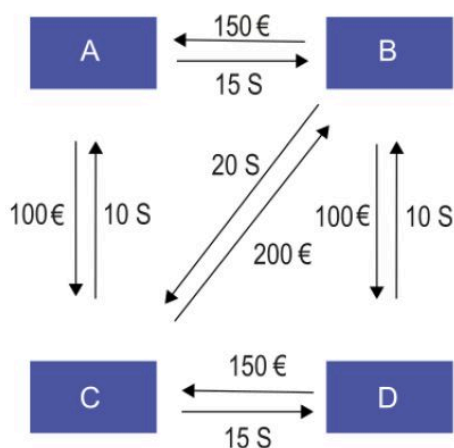

Nettovastuut keskusvastapuolimäärityksen jälkeen

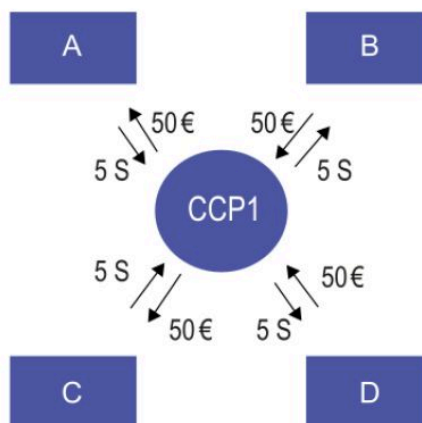

Merkki € viittaa rahavirtaan ja merkki S arvopapereiden kappalemäärään. Nuolet kertovat raha- ja arvopaperivirtojen suunnan. CCP (central counterparty) = keskusvastapuoli. Lähde: Suomen Pankki.

19.5.2016
eurojatalous.fi

Esimerkit (kuvio 2) havainnollistavat, millainen nettoutustulos saavutetaan samoja maksuja (kuvio 1) käytettäessä ilman yhteentoimivuusjärjestelyä ja yhteentoimivuusjärjestelyn kanssa, kun ainoastaan osapuoli D on toisen keskusvastapuolen (CCP2) asiakas. Ensimmäisessä vaihtoehdossa (kuvio 2), ilman yhteentoimivuusjärjestelyä, osapuolet B ja C toimivat molempien keskusvastapuolten osapuolina. Tässä esimerkissä kahdessa eri keskusvastapuolessa toimivien osapuolten positiot kasvavat. Yhteentoimivuusjärjestelyä kuvaavassa esimerkissä, jossa osapuolet ovat kukin osapuolena vain yhdessä keskusvastapuolessa, osapuolten nettopositiot ovat samat kuin yhden keskusvastapuolen mallissa (kuvio 1). Vain keskusvastapuolten välinen positio poikkeaa yhden keskusvastapuolen mallista.

Markkinoiden kilpailullisuuden kannalta on suotavaa, että arvopaperikauppojen osapuolia on palvelemissa useampia keskusvastapuolia. Määritettävien tapahtumien hajautuminen useaan eri keskusvastapuoleen, ilman erityisiä lisäjärjestelyjä, voi kuitenkin huonontaa nettoutustulosta ja vähentää keskusvastapuolimäärityksestä saatavia etuja. Keskusvastapuolten yhteentoimivuusjärjestely vähentää näitä haittoja. Yhteentoimivuusjärjestelyt ovat herättäneet myös huolta ja keskustelua, sillä ne monimutkaistavat järjestelyjä ja riskienhallintaa sekä tuovat systeemisesti merkittävät keskusvastapuolet toistensa vastapuoliksi. On tärkeää, että riskit eivät

pääse leviämään yhteentoimivuusjärjestelyjen kautta keskusvastapuolten välillä.

Keskusvastapuolitoiminta on luvanvaraista ja viranomaisvalvonnan piirissä. Keskusvastapuoliin sovelletaan tiukkoja vakavaraisuusvaatimuksia, ja keskusvastapuolten on kerättävä osapuoliltaan vakuuksia (margin requirements) sekä ylläpidettävä maksukyvyttömyysrahastoa (default fund) ja omia rahoitusvaroja. Vakuuksien, maksukyvyttömyysrahaston ja omien rahoitusvarojen on katettava niiden kahden osapuolen yhtäaikainen maksukyvyttömyys, joilla on suurimmat vastuut äärimmäisissä mutta mahdollisissa markkinaolosuhteissa.⁴ Tartuntariskien minimoimiseksi yhteistoiminnalliset keskusvastapuolet toimittavat toisilleen vakuuksia mutta eivät osallistu toistensa maksukyvyttömyysrahastoihin.

Kaiken kaikkiaan keskusvastapuolilla on keskeinen rooli osana rahoitusmarkkinoiden kriittistä infrastruktuuria. Yhtäältä keskusvastapuolet edistävät riskienhallintaa, mutta toisaalta ne voivat myös toimia riskin lähteenä. Tämän vuoksi keskusvastapuolten riskienhallinnan ja yhteentoimivuusjärjestelyjen on oltava kunnossa, jotta ne eivät horjuta rahoitusmarkkinoiden vakautta.

Viitteet

1. EMIR http://ec.europa.eu/finance/financial-markets/derivatives/index_en.htm. ↑
2. Samanlaisten velvoitteiden yhdistäminen siten, että jäljelle jää yksi nettovelvoite. ↑
3. Ks. <https://newsclient.omxgroup.com/cdsPublic/viewDisclosure.action?disclosureId=702013&lang=en>. ↑

Asiasanat

keskusvastapuoli, keskusvastapuolten yhteistoiminta, nettouttaminen, vastapuoliriski